

GIGA[®]

передовой производитель подъемного оборудования мирового качества



Производственная программа

Мостовые краны однобалочные и двухбалочные

Подвесные мостовые краны

Козловые и полукозловые краны

Передвижные консольные краны

Поворотные консольные и колонные краны

Специальные краны

Крановые комплекты

Электрические канатные тали

Электрические цепные тали

Крановые тележки

Компоненты для конструкции кранов

GIGAtronic – устройство для мониторинга рабочего состояния кранов и талей

Монтажи, реконструкции кранов

Крановые пути



История компании

Компания GIGA была основана в 1991 году. В 1993 году в Комитете промышленной собственности в Праге был зарегистрирован товарный знак названия фирмы „GIGA®“. Начала как производитель тельферов собственной конструкции. Были построены, а впоследствии несколько раз расширялись производственные и административные помещения компании. В настоящее время продукцию компании оценивают заказчики не только в Чешской Республике и Словакии, но и в других странах Европы (Германия, Австрия, Венгрия, государства бывшей Югославии, Прибалтийские государства, Россия и так далее), из неевропейских стран, например, в Казахстане, Египте и т.д. Компания предлагает целый спектр продуктов и служб в области подъемной техники. К значительным заказчикам, например, относятся: ŠKODA AUTO a. s. Млада Болеслав, Чехия, Slovnaft a. s. Братислава, Словакия, Huisman Konstrukce s. r. o. Sviadnov, ŽDB GROUP a. s. Bohumín, WAREX spol. s r.o. Praha и много других. Наши краны найдёте в электростанциях Ledvice, Ročerady, на стройках компании Metrostav a. s. Praha и т.д. Кран изготовим под заказ на основании спецификации заказчика. В настоящее время

компания GIGA имеет необходимые разрешения для поставки кранов в Россию; посредством компании GIGA žerávy, s.r.o. Čierna может проводить монтажные работы в Словакии. Имеет своих представителей в России (ООО «ГИГА Северо-Запад», Санкт-Петербург), в Словении (DVGALOSERVIS, d.o.o. Spodnji Duplek), в Литве (UAB „TECHNIKONUS“ Panevėžis) и работает на расширении партнёрских отношений в других странах.

GIGA предлагает:

- проектирование, проектные решения в программах AutoCAD и SolidWorks, которые всегда посылает вместе с ценовым предложением
- производство, монтаж и введение в эксплуатацию кранов и тельферов
- обеспечение мониторинга рабочих параметров крана посредством устройства GIGAtronic в соответствии с ISO 12482-1
- гарантийный и послегарантийный сервис
- проведение обязательных ревизий и инспекций подъёмных механизмов
- поставку и монтаж крановых путей
- реконструкции, модернизацию эксплуатируемых кранов
- обучение персонала

Цех сварки



Монтажный цех

GIGA, spol. s r.o. является единственной компанией в Чешской Республике, которая устанавливает на краны тали собственной конструкции и собственного производства. Предлагаем широкую шкалу как канатных, так и цепных тельферов и крановых тележек с грузоподъёмностью до 165т. Заказчикам можем предложить профессионализм наших специалистов на всех этапах производства, индивидуальный подход к каждому заказчику, поставку специальных механизмов.

Сертификация:

На все изделия компании GIGA выдаём ES декларацию соответствия механизма согласно закону 22/1997 Св.

Сертификат ISO 9001-2008



Сертификаты ГОСТ-Р на тали GIGA



Разрешения ростехнадзора на краны GIGA



Сертификат кранов типового ряда GJM, GDM, GPM, GKM



Сертификаты тельферов GHM



Сервис

Наши сервисные техники всегда готовы помочь Вам, с двух мест в Чешской республике: Пришишовице в Либерецком крае и Острава. Компания GIGA, spol. s r.o. обеспечивает 24 часовой сервис, включая выходные и праздничные дни. Заказчикам предлагаем надстандартные службы, которые предоставляем на основании сервисного договора, включая начало ремонта в срок до нескольких часов после заявления неисправности.



Однобалочные мостовые краны

Однобалочные мостовые краны GIGA поставляем с пролётом до 40м.

Могут поставляться в исполнении с пролётной балкой из прокатного профиля или сварной балкой коробчатой конструкции.

Благодаря надстандартной оснастки и высококвалифицированному персоналу мостовые краны GIGA отличаются долгим сроком службы, тихим ходом и исключительной надёжностью.

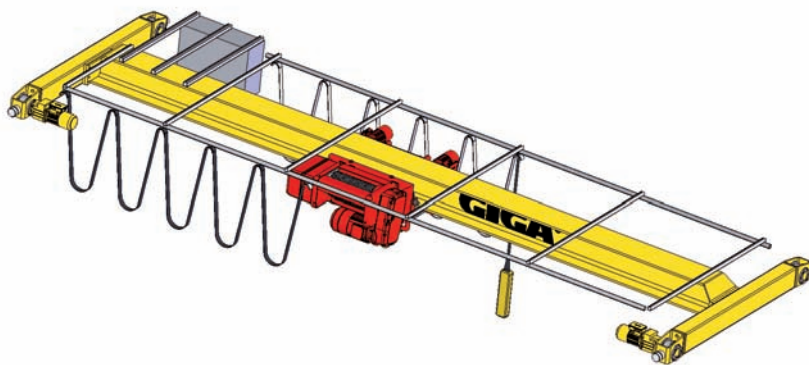

| | |
|-----------------------------|--|
| Грузоподъёмность | от 0,125т до 25т |
| Пролёт | в зависимости от грузоподъёмности до 40м |
| Высота подъёма | в зависимости от полиспада до 120м |
| Скорость подъёма | двухскоростные в зависимости от типа тали или с плавной регулиацией |
| Скорость передвижения тали | двухскоростные – 5/20 или 10/40 м/мин; с плавной регулиацией скорости - до 100 м/мин |
| Скорость передвижения моста | двухскоростные – 5/20 или 10/40 м/мин; с плавной регулиацией скорости - до 150 м/мин |

- Краны оснащаются таями GIGA с укороченной строительной высотой или цепными таями серии СН
- Кран может быть оснащён двумя таями с возможностью синхронного или отдельного управления обеих механизмов подъёма или передвижения
- Мониторинг крана с помощью уникального тензометрического устройства GIGAtronic или ограничителя грузоподъёмности – GIGAtmatic с базисными функциями мониторинга
- Питание тали с помощью шлейфовой токоподводки с плоским кабелем или энергетической кабельной цепи
- Питание крана посредством закрытой троллеи, энергетической кабельной цепи или шлейфовой токоподводки с плоским кабелем
- Концевое выключение передвижения тали и передвижения моста обеспечивается с помощью двухпозиционных концевых выключателей для замедления на микроскорость, а потом полной остановки или однопозиционных концевых выключателей
- Управление независимо перемещающимся подвесным кнопочным пультом управления, радиоуправлением или с кранового кресла в кабине
- Двухскоростные двигатели механизмов подъёма и передвижения или плавная регулиация с помощью преобразователя частоты
- Кран можем поставить и как «Крановый комплект» - без пролётной балки



Однобалочный мостовой кран GIGA.
Питание тали – энергетической кабельной цепью

Однобалочные мостовые краны GIGA
с технологическим взвешиванием груза



Двухбалочные мостовые краны

Двухбалочные мостовые краны GIGA поставляем с пролётом до 50м.

Могут поставляться в исполнении с пролётными балками из прокатного профиля или сварными балками коробчатой конструкции.

Двухбалочная конструкция кранов GIGA позволяет:

- увеличить грузоподъёмность крана
- повысить эффективность в результате увеличения скорости подъёма, передвижения тали и моста.

Благодаря надстандартной оснастке и высококвалифицированному персоналу мостовые краны GIGA отличаются долгим сроком службы, тихим ходом и исключительной надёжностью.

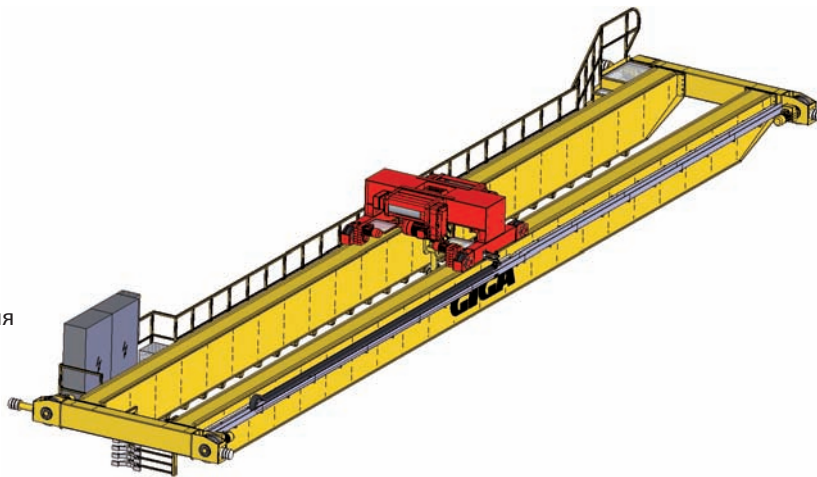

| | |
|-----------------------------|---|
| Грузоподъёмность | до 165т |
| Пролёт | в зависимости от грузоподъёмности до 50м |
| Высота подъёма | в зависимости от полиспада до 120м |
| Скорость подъёма | двухскоростные в зависимости от типа тали или с плавной регуляцией до 50м/мин |
| Скорость передвижения тали | двухскоростные – 5/20 или 10/40 м/мин; с плавной регуляцией скорости - до 100 м/мин |
| Скорость передвижения моста | двухскоростные – 5/20 или 10/40 м/мин; с плавной регуляцией скорости - до 150 м/мин |

- Краны оснащаются двухрельсовыми телями или крановыми тележками GIGA
- Кран может быть оснащён двумя телями с возможностью синхронного или отдельного управления обеих механизмов подъёма или передвижения
- Мониторинг крана с помощью уникального тензометрического устройства GIGAtronic или ограничителя грузоподъёмности – GIGAmatic с базисными функциями мониторинга
- Питание тали с помощью шлейфовой токоподводки с плоским кабелем или энергетической кабельной цепи
- Питание крана посредством закрытой троллеи, энергетической кабельной цепи или шлейфовой токоподводки с плоским кабелем
- Концевое выключение передвижения тали и передвижения моста обеспечивается с помощью двухпозиционных концевых выключателей для замедления на микроскорость, а потом полной остановки или однопозиционных концевых выключателей
- Управление независимо перемещающимся подвесным кнопочным пультом управления, радиоуправлением или с кранового кресла в кабине
- Двухскоростные двигатели механизмов подъёма и передвижения или плавная регуляция с помощью преобразователя частоты
- При низком свободном пространстве над крановым путём поставим кран со сниженной конструкцией крановой тележки
- Кран можем поставить и как «Крановый комплект» - без пролётных балок

Двухбалочный мостовой кран GDMJ 25т/22,6м
Со сниженной конструкцией крановой тележки



Двухбалочный мостовой кран GDMJ с грузоподъёмностью 120т/50т и пролётом 41,25м в электростанции Ledvice

Подвесные мостовые краны

Подвесные мостовые краны GIGA являются идеальным решением в тех случаях, где можно воспользоваться существующими потолочными конструкциями или там, где невозможно по каким либо причинам или является неподходящей постройка несущих колонн для нового подкранового пути.

Так как подвесные краны крепятся к существующей потолочной конструкции, это способствует экономии средств, которые в противном случае нужно будет затратить на постройку колонн подкранового пути. Следующим бесспорным преимуществом подвесных кранов является возможность применения боковых доездов, благодаря чему удлиняется диапазон перемещения тали за пределы пролёта крана.

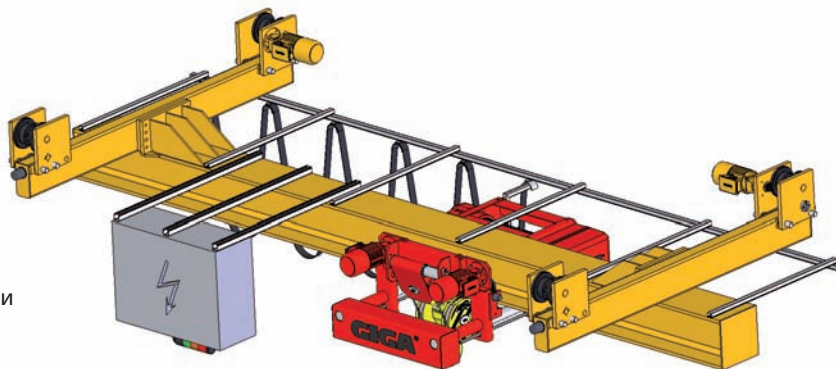

Подвесные мостовые краны могут быть изготовлены в конструкционном исполнении: Однобалочные и двухбалочные подвесные краны.

| | |
|-----------------------------|--|
| Грузоподъёмность | обычно до 8т |
| Пролёт | в зависимости от задания |
| Высота подъёма | до 60м |
| Скорость подъёма | двухскоростные в зависимости от типа тали или с плавной регулировкой |
| Скорость передвижения тали | двухскоростные – 5/20 или 10/40 м/мин; с плавной регулировкой скорости - до 40 м/мин |
| Скорость передвижения моста | двухскоростные – 5/20 или 10/40 м/мин; с плавной регулировкой скорости - до 60 м/мин |

- Краны оснащаются тельферами GIGA с укороченной строительной высотой или цепными таями серии СН
- Кран может быть оснащён двумя таями с возможностью синхронного или отдельного управления обоих механизмов подъёма или передвижения
- Мониторинг крана с помощью уникального тензометрического устройства GIGAtronic или ограничителя грузоподъёмности – GIGAmatic с базисными функциями мониторинга
- Питание тали с помощью шлейфовой токоподводки с плоским кабелем или энергетической кабельной цепи
- Питание крана посредством закрытой троллеи, энергетической кабельной цепи или шлейфовой токоподводки с плоским кабелем
- Концевое выключение передвижения тали и передвижения моста обеспечивается с помощью двухпозиционных концевых выключателей для замедления на микроскорость, а потом полной остановки или однопозиционных концевых выключателей
- Управление независимо перемещающимся подвесным кнопочным пультом управления, радиоуправлением
- Двухскоростные двигатели механизмов подъёма и передвижения или плавная регулировка с помощью преобразователя частоты
- Кран можем поставить и как «Крановый комплект» - без пролётной балки



Подвесной мостовой кран GPMJ
2x0,5/4,2м с цепной талью

Подвесные мостовые краны GPMJ 3,2т/10м с электрической канатной талью



Козловые и полукозловые краны

Поставляем краны козловые и полукозловые для применения в цехах и на открытом воздухе на основании технических требований заказчиков. По пролётной балке перемещаются электрические тали или крановые тележки с грузоподъёмностью до 165т.

Краны козловые или полукозловые являются подходящим решением для манипуляции с материалом над обширными складскими пространствами, где невозможно или нецелесообразно строить подкрановые пути.



| | |
|-----------------------------|---|
| Грузоподъёмность | в зависимости от задания |
| Пролёт | в зависимости от задания |
| Высота подъёма | в зависимости от задания |
| Скорость подъёма | двухскоростные в зависимости от типа тали или с плавной регуляцией до 50 м/мин |
| Скорость передвижения тали | двухскоростные – 5/20 или 10/40 м/мин; с плавной регуляцией скорости - до 100 м/мин |
| Скорость передвижения моста | двухскоростные – 5/20 или 10/40 м/мин; с плавной регуляцией скорости - до 150 м/мин |

- Исполнение для использования внутри помещений и наружного пространства, одно- или двухбалочное
- Краны оснащаются канатными или цепными таями GIGA или крановыми тележками
- Мониторинг крана с помощью уникального тензометрического устройства GIGAtronic или ограничителя грузоподъёмности – GIGAmatic с базисными функциями мониторинга
- Питание тали с помощью шлейфовой токоподводки с плоским кабелем или энергетической кабельной цепи
- Питание крана посредством закрытой троллеи, энергетической кабельной цепи или шлейфовой токоподводки с плоским кабелем
- Концевое выключение передвижения тали и передвижения моста обеспечивается с помощью двухпозиционных концевых выключателей для замедления на микроскорость, а потом полной остановки или однопозиционных концевых выключателей
- Управление независимо перемещающимся подвесным кнопочным пультом управления, радиоуправлением или с кранового кресла в кабине
- Двухскоростные двигатели механизмов подъёма и передвижения или плавная регуляция с помощью преобразователя частоты
- С удовольствием для Вас подготовим предложение по козловому или полукозловому крану на основании Ваших технических требований



Козловой кран GIGA mun GPMJ 10t+10t/16m
Место установки - Alcan Děčín Extrusions, s.r.o., Дечин

Полукозловой кран GIGA mun GPMJ 5t/9,5m
Заказчик - UnionOcel, s.r.o, Прага,
Место установки - производственный завод Копршивнице



Колонные и консольные поворотные краны

Колонные и консольные поворотные краны являются гибким решением для самых разных применений. Благодаря поворотной стреле можно одним краном обслуживать и несколько рабочих мест.

Колонные поворотные краны поставляем в разных исполнениях: с вращением 270°, 360° или бесконечным вращением. Крепление на бетонный фундамент или с применением несущей плиты (или прямо на колонну производственного цеха).

Консольные поворотные краны поставляем с углом вращения до 270°. Предназначены для крепления на стальных или железобетонных колоннах производственного цеха.



Колонный кран GSOJ 2t/6m на колонне цеха

| | |
|----------------------------|--|
| Грузоподъёмность | в зависимости от вылета стрелы до 20т |
| Вылет стрелы | в зависимости от грузоподъёмности до 20м |
| Скорость подъёма | в зависимости от тали |
| Скорость передвижения тали | двухскоростные – 5/20 или 10/40 м/мин; с плавной регуляцией скорости |
| Вращение стрелы | ручной или электрический привод |



Колонный поворотный кран GSOJ 0,125t/4m

- Краны оснащаются таями GIGA с укороченной строительной высотой или цепными таями серии СН или же ручными цепными тельферами
- Питание тали с помощью шлейфовой токоподводки с плоским кабелем или энергетической кабельной цепи
- Управление независимо перемещающимся подвесным кнопочным пультом управления, радиоуправлением
- Двухскоростные двигатели на подъёме и перемещении тали
- С ручным или электрическим вращением стрелы
- С ручным или электрическим перемещением тали
- Специальное исполнение поворотных кранов по заданию заказчика

Консольные передвижные краны

Консольные передвижные краны GIGA тип GKMJ устанавливаются на собственном крановом пути и могут перемещаться под более крупными мостовыми кранами.

Таким образом, обеспечивается непрерывный поток материалов во всех уровнях производственного цеха.

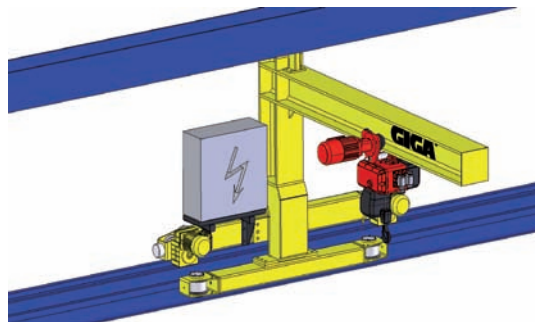

| | |
|-----------------------------|--|
| Грузоподъёмность | обычно до 2,5т |
| Вылет стрелы | в зависимости от грузоподъёмности до 8м |
| Скорость подъёма | в зависимости от применённой тали |
| Скорость передвижения тали | двухскоростные – 5/20 или 10/40 м/мин; с плавной регуляцией скорости – до 40 м/мин |
| Скорость передвижения крана | двухскоростные – 5/20 или 10/40 м/мин; с плавной регуляцией скорости – до 80 м/мин |



Консольный передвижной кран GKMJ 0,16t/2,5m

- Краны оснащаются таями GIGA с укороченной строительной высотой или цепными таями серии СН
- Питание тали с помощью шлейфовой токоподводки с плоским кабелем или энергетической кабельной цепи
- Управление независимо перемещающимся подвесным кнопочным пультом управления, радиоуправлением
- Двухскоростные двигатели на подъёме и перемещении тали

Специальные мостовые краны

- Изготавливаем краны с распределительными траверсами, оборудованными магнитами
- Изготавливаем краны с коммерческим и технологическим взвешиванием
- Изготавливаем краны с точной синхронизацией подъёма двух тельферов
- Изготавливаем краны для складов металлургического материала со стабилизацией каната
- Изготавливаем краны для тяжёлых условий (оцинковочные, гальванические цеха и т.д.)
- Изготавливаем краны с вращающейся крановой тележкой
- Изготавливаем краны с консольными тележками
- Изготавливаем краны грейферные и др
- Также изготавливаем специальные краны по техническому заданию заказчика



Двухбалочный мостовой кран GDMJ 3,2t/6m сортировочный с кабиной и взвешиванием



Двухбалочный мостовой кран GDMJ 2x10t/25,5m с двухрельсовой тележкой и канатной стабилизацией магнитной траверсы



Однобалочный мостовой кран GJMJ 2,5t+2,5t/23,8m для цеха оцинковки с вытяжной установкой



Мостовой кран GIGA mup GDMJ 3,2t/9,43m в сталелитейном исполнении с кабиной



Мостовой кран GIGA mup GDMJ 20t/24,8m с поворотной тележкой



Двухбалочный мостовой кран GIGA mup GDMJ 3,2t+3,2t/14m



Однобалочный мостовой кран GKMJ 2x3t/28,5m с консольной талью и канатной стабилизацией магнитной траверсы

Электрические канатные тали серии GHM (GHF)

- Грузоподъёмность от 800 до 50000кг
- В исполнении стационарном, однорельсовом (с укороченной строительной высотой) или двухрельсовом
- Двухпозиционные концевые выключатели в верхнем и нижнем положении (рабочий и аварийный останов)
- С двухскоростными двигателями (тип GHM) или с плавной регуляцией скорости при помощи преобразователей частоты (тип GHF)
- Таль можно применить для двутавра различной ширины от 100 до 500 мм – заказчик может настроить ширину собственными силами
- Ограничитель грузоподъёмности – тензометрический или электромеханический
- Термозащита электродвигателей (6 термоконтактов)
- Высококачественный канатоукладчик из чугуна

| Г/п кг | Тип | Классификация | | Полиспаст | | | | Скорость подъёма [м/мин] | |
|-----------|-------|---------------|--------|-----------|-----|-----|-----|----------------------------|------------------|
| | | GHM(F) | ISO | FEM | 1/1 | 2/1 | 4/1 | 2x4/1 | GHM |
| 800 | 3200 | M6 | 3m | x | • | • | • | 16/2,6; 20/3,2 | 16-0,64; 20-0,8 |
| 1000 | 2001 | M5 | 2m | • | x | • | • | 10/1,6 | 10-0,4 |
| | 4000 | M6,M5 | 3m,2m | x | • | • | • | 16/2,6; 20/3,2 | 16-0,64; 20-0,8 |
| 1250 | 2501 | M5 | 2m | • | x | • | • | 10/1,6 | 10-0,4 |
| | 5000 | M4 | 1Am | x | • | • | • | 16/2,6; 20/3,2 | 16-0,64; 20-0,8 |
| 1600 | 3201 | M5 | 2m | • | x | • | • | 10/1,6 | 10-0,4 |
| | 3200 | M6 | 3m | • | x | • | • | 8/1,3; 10/1,6 | 8-0,32; 10-0,4 |
| | 6300 | M6 | 3m | x | • | • | • | 20/3,2 | 20-0,8 |
| 2000 | 2001 | M5 | 2m | • | • | x | • | 5/0,8 | 5-0,2 |
| | 4000 | M6 | 3m | • | x | • | • | 8/1,3; 10/1,6 | 8-0,32; 10-0,4 |
| | 8000 | M5 | 2m | x | • | • | • | 20/3,2; 16/2,6 | 20-0,8; 16-0,64 |
| 2500 | 2501 | M5 | 2m | • | • | x | • | 5/0,8 | 5-0,2 |
| | 5000 | M6,M5 | 3m,2m | • | x | • | • | 8/1,3; 10/1,6 | 8-0,32; 10-0,4 |
| | 10000 | M5,M4 | 2m,1Am | x | • | • | • | 20/3,2; 16/2,6 | 20-0,8; 16-0,64 |
| 3200 | 3201 | M5 | 2m | • | • | x | • | 5/0,8 | 5-0,2 |
| | 3200 | M6 | 3m | • | • | x | • | 4/0,6; 5/0,8 | 4-0,16; 5-0,2 |
| | 6300 | M6 | 3m | • | x | • | • | 10/1,6 | 10-0,4 |
| | 12500 | M4 | 1Am | x | • | • | • | 16/2,6 | 16-0,64 |
| 4000 | 4000 | M6 | 3m | • | • | x | • | 4/0,6; 5/0,8 | 4-0,16; 5-0,2 |
| | 8000 | M6,M5 | 3m,2m | • | x | • | • | 10/1,6; 8/1,3 | 10-0,4; 8-0,32 |
| | 16000 | M5 | 2m | x | • | • | • | 16/2,6; 14/2 | 16-0,64; 14-0,5 |
| 5000 | 5000 | M6,M5 | 3m,2m | • | • | x | • | 4/0,6; 5/0,8 | 4-0,16; 5-0,2 |
| | 10000 | M4 | 1Am | • | x | • | • | 10/1,6; 8/1,3 | 10-0,4; 8-0,32 |
| | 10000 | M5,M4 | 2m,1Am | x | • | • | • | 16/2,6; 14/2 | 16-0,64; 14-0,5 |
| 6300 | 6300 | M6 | 3m | • | • | x | • | 5/0,2 | 5-0,2 |
| | 12500 | M4 | 1Am | • | x | • | • | 8/1,3 | 8-0,32 |
| | 16000 | M6 | 3m | • | x | • | • | 8/1,3 | 8-0,32 |
| | 25000 | M3 | 1Bm | x | • | • | • | 14/2 | 14-0,5 |
| 8000 | 8000 | M6,M5 | 3m,2m | • | • | x | • | 5/0,8 | 5-0,2 |
| | 16000 | M6,M5 | 3m,2m | • | x | • | • | 7/1; 8/1,3 | 7-0,25; 8-0,32 |
| 10000 | 10000 | M5,M4 | 2m,1Am | • | • | x | • | 5/0,8; 4/0,6 | 5/0,2; 4/0,16 |
| | 20000 | M5 | 2m | • | x | • | • | 7/1; 8/1,3 | 7-0,25; 8-0,32 |
| 12500 | 12500 | M4 | 1Am | • | • | x | • | 4/0,6 | 4-0,16 |
| | 16000 | M6 | 3m | • | • | x | • | 4/0,6 | 4-0,16 |
| | 25000 | M4 | 1Am | • | x | • | • | 7/1 | 7/0,25 |
| 16000 | 12500 | M4 | 1Bm | • | • | x | • | 3,5/0,5; 4/0,6 | 3,5/0,12; 4/0,16 |
| 20000 | 12500 | M5 | 2m | • | • | x | • | 3,5/0,5; 4/0,6 | 3,5/0,12; 4/0,16 |
| 25000 | 12500 | M4 | 1Am | • | • | x | • | 3,5/0,5 | 3,5-0,12 |
| 32000 | 12500 | M6 | 3m | • | • | • | x | 3,5/0,5; 4/0,6 | 3,5/0,12; 4/0,16 |
| 40000 | 12500 | M5 | 2m | • | • | • | x | 3,5/0,5; 4/0,6 | 3,5/0,12; 4/0,16 |
| 50000 | 12500 | M4 | 1Am | • | • | • | x | 3,5/0,5 | 3,5-0,12 |

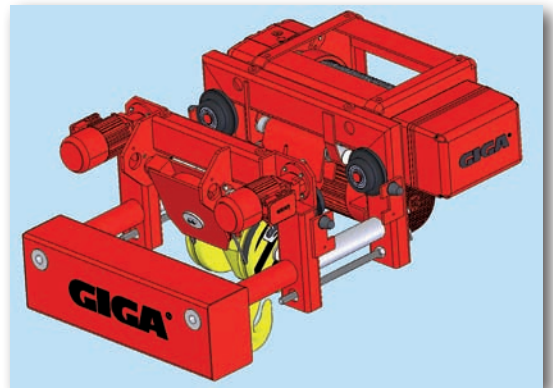

Электрический канатный тельфер с укороченной строительной высотой, грузоподъёмность 10т, тип GHM 10000-20-4/1-6M,Z

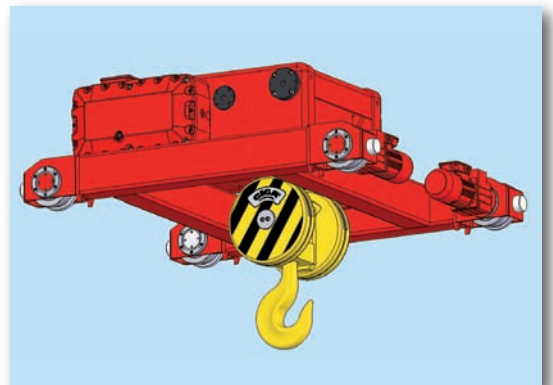

Электрический канатный тельфер двухрельсовый, грузоподъёмность 25т, тип GHM 20000-16-4/1-6M,D

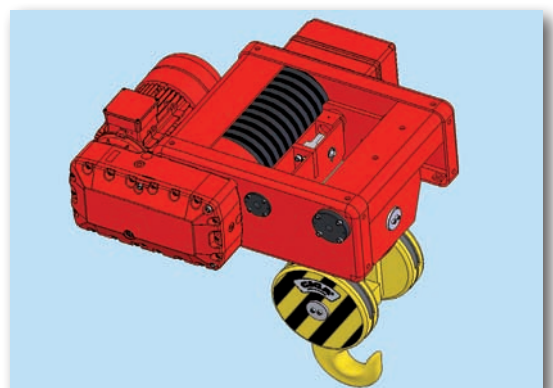

Электрический канатный тельфер стационарный, грузоподъёмность 25т, тип GHM 25000-14-4/1-6M,S

Опции для электрических канатных тельферов

- Дистанционное радиоуправление с дисплеем для отображения сервисных сообщений и веса груза
- Плавная регуляция скорости подъёма и передвижения посредством преобразователя частоты
- Однопозиционный или двухпозиционный концевой выключатель положения механизма передвижения тельфера
- Степень электрозащиты тельферов до IP 65
- Исполнение со специальной защитой для среды, в которой существует опасность возгорания горючих веществ, пыли и жидкостей
- Исполнение для экстремально низкой (-40°C) и высокой (до +60°C) температуры
- Исполнение для сталелитейного производства
- Исполнение для агрессивной среды (оцинковочный цех, гальванический цех, травильный цех и т.д.)
- Датчики количества оборотов и положения наматывающего барабана
- Датчики скорости перемещения и положения крановой тележки
- Строго вертикальный подъём крюка – 2/2, 4/2, 8/2
- Дополнительные концевые выключатели на подъёме для ограничения рабочего положения крюка
- Функция ручного растормаживания при аварийном обесточивании крана (функция в тельферах активируется под запрос без увеличения цены)
- Тельфер с укороченной строительной высотой может быть поставлен в исполнении с сервисной «корзиной»

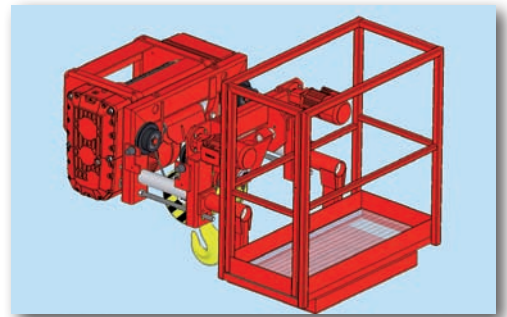

Тельфер GHM 12500 с сервисной «корзиной»



Двухбалочный мостовой кран GDMJ 20t+20t/16,5m

Крановые тележки GIGA

Крановые тележки разрабатываем и производим по Вашему индивидуальному заданию.

Крановые тележки устанавливаем на собственные краны GIGA, а также изготавливаем для установки на краны других производителей. Оборудуем компонентами высочайшего качества, чтобы гарантировать долгий срок службы и чрезвычайную надёжность подъёмного механизма.

Для требовательных условий эксплуатации (грейферные, магнитные краны) на крановые тележки GIGA устанавливаем так называемые «грейферные направляющие» и прижимными валами, обеспечивающими надёжную укладку каната даже при раскачивающемся грузе

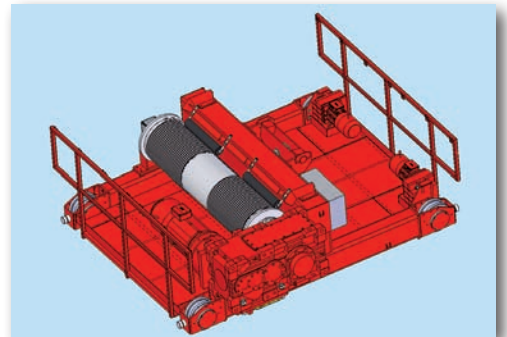

| | |
|-------------------------------|--|
| Грузоподъёмность | от 5 до 165т |
| Высота подъёма | в зависимости от грузоподъёмности и полиспаста до 60 м |
| Скорость подъёма | в зависимости от грузоподъёмности и полиспаста до 50 м/мин |
| Скорость передвижения тележки | двухскоростные – 5/20 или 10/40 м/мин; с плавной регуляцией скорости – до 80 м/мин |

Крановая тележка GWF-50t с грузоподъёмностью 50т, которая была установлена на козловой кран производства фирма Wolfk, Kft., Венгрия. Место установки – компания MCE Nyíregyháza, Kft, Ныирегизага, Венгрия

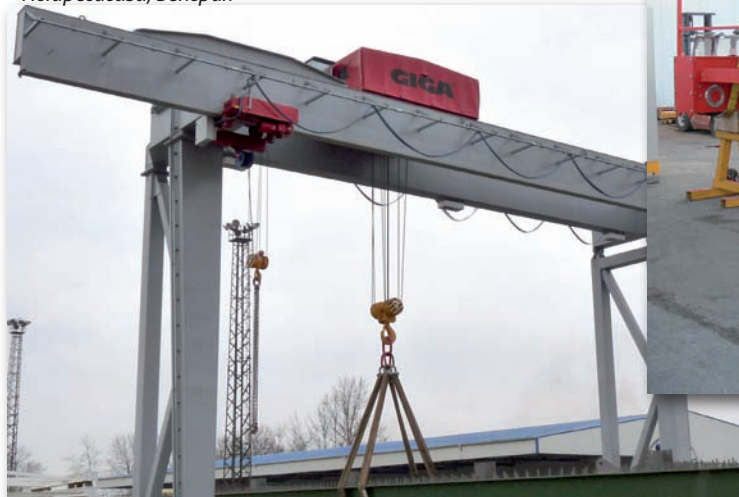

Крановая тележка GWF-120t с грузоподъёмностью 120т, установленная на мостовом кране GDMJ 120t/50t/41,25m Место установки – электростанция Ledvice, Чехия

Электрические цепные тельферы серии CH1, CH2, CH3

- В исполнении стационарном (S), с подвеской на крюк (H), с ручным (JR) или электрическим (JE) передвижением
- Микроподъём и микропередвижение
- Степень защиты электрооборудования IP 55 / двигатель передвижения IP54
- Коробка для укладки цепи
- Ограничитель грузоподъёмности - фрикционная муфта
- Функцию концевых выключателей в верхнем и нижнем положении выполняет фрикционная муфта
- Возможность передвижения по криволинейной балке (минимальный радиус закругления 1,5м)
- высота подъёма от 3м до (в зависимости от модели) 21м
- рабочая температура -10 ... +40°C
- рабочее / управляющее напряжение 400В, 50 Гц
- кратность полиспаста - в зависимости от модели 1/1 или 2/1



Электрический цепной тельфер CH2 1000.10-S – стационарное исполнение

| Тип | CHx | CH1 125.8-x | CH1 250.8-x | CH2 250.8-x | CH2 320.8-x | CH2 400.8-x | CH1 500.4-x | CH2 500.4-x | CH2 500.8-x | CH3 500.10-x | CH2 630.4-x | CH3 630.10-x | CH2 800.4-x | CH3 800.10-x | CH2 1000.4-x | CH3 1000.5-x | CH3 1000.10-x | CH3 1250.5-x | CH3 1600.5-x | CH3 2000.5-x | |
|--------------------------|------------|---------------------------------------|-------------|-------------|-------------|-------------|-------------|-------------|-------------|--------------|-------------|--------------|-------------|--------------|--------------|--------------|---------------|--------------|--------------|--------------|--|
| Грузоподъёмность | кг | 125 | 250 | 250 | 320 | 400 | 500 | 500 | 500 | 500 | 630 | 630 | 800 | 800 | 1000 | 1000 | 1000 | 1250 | 1600 | 2000 | |
| Скорость подъёма | м/мин | 2,0/8,0 | 2,0/8,0 | 2,0/8,0 | 2,0/8,0 | 2,0/8,0 | 1,0/4,0 | 1,0/4,0 | 2,0/8,0 | 2,5/10,0 | 1,0/4,0 | 2,5/10,0 | 1,0/4,0 | 2,5/10,0 | 1,0/4,0 | 1,25/5,0 | 2,5/10,0 | 1,25/5,0 | 1,25/5,0 | 1,25/5,0 | |
| Классификация механизмов | ISO | M5 | M4 | M6 | M6 | M5 | M4 | M6 | M4 | M6 | M6 | M5 | M5 | M4 | M4 | M6 | M3 | M6 | M5 | M4 | |
| | FEM | 2m | 1Am | 3m | 3m | 2m | 1Am | 3m | 1Am | 3m | 3m | 2m | 2m | 1Am | 1Am | 3m | 18m | 3m | 2m | 1Am | |
| Полиспаст | x/1 | 1/1 | 1/1 | 1/1 | 1/1 | 1/1 | 2/1 | 2/1 | 1/1 | 1/1 | 2/1 | 1/1 | 2/1 | 1/1 | 2/1 | 2/1 | 1/1 | 2/1 | 2/1 | 2/1 | |
| Размеры цепи | DIN 5684-8 | 5x15 | 5x15 | 5x15 | 5x15 | 5x15 | 5x15 | 5x15 | 5x15 | 7x21 | 5x15 | 7x21 | 5x15 | 7x21 | 5x15 | 7x21 | 7x21 | 7x21 | 7x21 | 7x21 | |
| Высота подъёма | м | 3 макс. 19 | 3 макс. 19 | 3 макс. 19 | 3 макс. 19 | 3 макс. 19 | 3 макс. 9,5 | 3 макс. 9,5 | 3 макс. 19 | 3 макс. 21 | 3 макс. 9,5 | 3 макс. 21 | 3 макс. 9,5 | 3 макс. 21 | 3 макс. 9,5 | 3 макс. 10,5 | 3 макс. 21 | 3 макс. 10,5 | 3 макс. 10,5 | 3 макс. 10,5 | |
| | кВт | 0,09/0,36 | 0,09/0,36 | 0,18/0,75 | 0,18/0,75 | 0,18/0,75 | 0,09/0,36 | 0,18/0,75 | 0,18/0,75 | 0,45/1,90 | 0,18/0,75 | 0,45/1,90 | 0,18/0,75 | 0,45/1,90 | 0,18/0,75 | 0,45/1,90 | 0,45/1,90 | 0,45/1,90 | 0,45/1,90 | 0,45/1,90 | |
| Двигатель подъёма | % ED | 60 | 60 | 40 | 40 | 40 | 60 | 40 | 40 | 30 | 40 | 30 | 40 | 30 | 40 | 30 | 30 | 30 | 30 | 30 | |
| | с/ч | 360 | 360 | 240 | 240 | 240 | 360 | 240 | 240 | 180 | 240 | 180 | 240 | 180 | 240 | 180 | 180 | 180 | 180 | 180 | |
| Скорость передв. | JE | 5/20 м/мин - 0,06/0,25 кВт с тормозом | | | | | | | | | | | | | | | | | | | |
| Собственный вес [кг] | „S“ | 30 | 30 | 31 | 31 | 31 | 30 | 33 | 31 | 51 | 33 | 51 | 33 | 51 | 33 | 54 | 51 | 54 | 54 | 54 | |
| | „H“ | 31 | 31 | 32 | 32 | 32 | 31 | 34 | 32 | 55 | 35 | 55 | 35 | 55 | 35 | 58 | 55 | 58 | 58 | 58 | |
| | „JR“ | 44 | 44 | 45 | 45 | 45 | 44 | 47 | 45 | 67 | 47 | 67 | 47 | 67 | 47 | 70 | 67 | 70 | 70 | 70 | |
| | „JE“ | 52 | 52 | 53 | 53 | 53 | 52 | 55 | 53 | 75 | 55 | 75 | 55 | 75 | 55 | 78 | 75 | 78 | 78 | 78 | |

Указанные значения собственного веса действительны для базисной высоты подъёма 3м!

| Увеличение веса на 1м подъёма | кг | 0,6 | 0,6 | 0,6 | 0,6 | 0,6 | 1,2 | 1,2 | 0,6 | 1,1 | 1,2 | 1,1 | 1,2 | 1,1 | 1,2 | 2,2 | 1,1 | 2,2 | 2,2 | 2,2 |
|-------------------------------|----|-----|-----|-----|-----|-----|-----|-----|-----|-----|-----|-----|-----|-----|-----|-----|-----|-----|-----|-----|
| | | | | | | | | | | | | | | | | | | | | |



Электрический цепной тельфер CH1 500.4-J, установленный на подвесном мостовом кране GIGA mun GPMJ 2x 0,5т-4,2м. Заказчик - Benteler, s.r.o., Либерец, место установки - Австрия



Электрический цепной тельфер CH3 1000.5-JE, установленный на колонном консольном кране GIGA mun GSOJ 1т/3,25т

Мониторинг крана - GIGAtronic и GIGAmatic

GIGAtronic

Модерный кран не обойдётся без качественного мониторинга рабочих параметров. Поэтому краны GIGA оснащаем уникальным устройством GIGAtronic TWD на базе ПЛК Schneider Electric, которое служит для:

- мониторинга и регистрации рабочего состояния крана согласно ČSN ISO 12482-1
- защиты механизмов подъёма от перегрузки
- технологического взвешивания
- позиционирования механизмов горизонтального передвижения

GIGAtronic с ПО GIGAsoft стандартно предлагает следующие функции:

- Комплексный мониторинг двух тельферов, установленных на одном мостовом кране
- Количество рабочих циклов главного и вспомогательного подъёма
- Пройденный путь наблюдаемых групп (тельфер, мост)
- Количество запусков всех наблюдаемых приводов
- Рабочее время передвижения тельфера и моста
- Данные о спектре нагрузки крана (тельфера) с расчётом редуцированных рабочих часов
- Интервалы между техобслуживанием для разных частей крана, включая сигнализацию с визуализацией
- История перегрузок и алармов с реальной датой и временем
- Коммуникация RS 232 по соединительному кабелю или беспроводная коммуникация через GSM модем, Bluetooth, WiFi, радиомодем
- Изображение актуального веса на сегментном дисплее (тара, брутто, нетто)
- Изображение актуального веса на подсвеченном дисплее пульта радио управления
- Изображение состояния удалённых входов и выходов
- Автоматический рестарт при сбое в коммуникации
- Фотоархив для каждой установки (например, фотография шильдиков, общий вид крана и т.д.)
- Беспроводная печать ведомостей взвешивания, включая проработанную итоговую базу данных
- Переключение до трёх уровней перегрузки
- Общее выключение обоих механизмов подъёма в синхронном режиме
- Специальный режим для синхронной работы грейферных механизмов подъёма
- Отсылка веса в другие технологические комплексы
- Возможность визуализации с помощью внешнего графического терминала
- Управление частотных преобразователей с помощью RS 485 Modbus
- Все уже эксплуатируемые краны оснащённые устройством GIGAtronic, можно дооснастить радиоуправлением с изображением веса

БЛОЧНАЯ СХЕМА УСТРОЙСТВА GIGAtronic

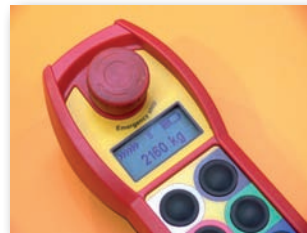
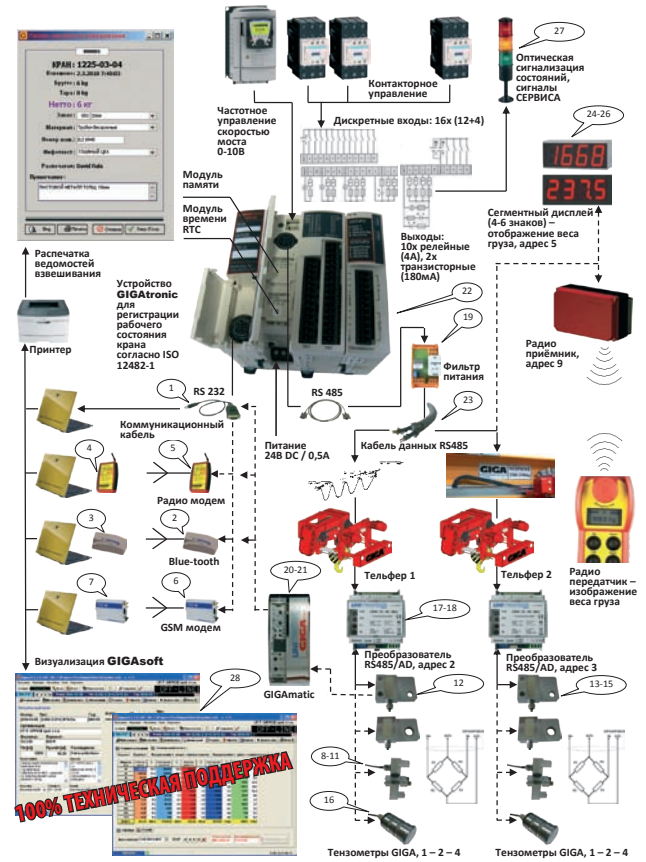

Дистанционное управление с изображением веса груза



PC модем для беспроводной коммуникации Кран-Компьютер

GIGAmatic

Для менее требовательных установок краны оснащаем ограничителем грузоподъёмности GIGAmatic, с некоторыми функциями мониторинга:

- Защита от перегрузки подъёмного механизма
- Измерение веса груза и его визуализация в ПК
- Мониторинг рабочих часов и редуцированных рабочих часов подъёма
- Задержка переключения второй скорости подъёма
- Установка режима статического испытания



Устройство GIGAmatic

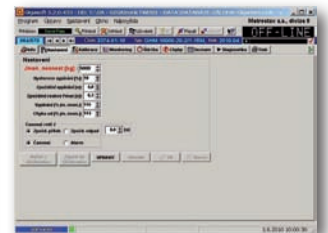

Настройка параметров GIGAmatic в GIGAsoft

GIGAsoft

Устройства GIGAtronic и GIGAmatic поставляются с ПО для визуализации GIGAsoft

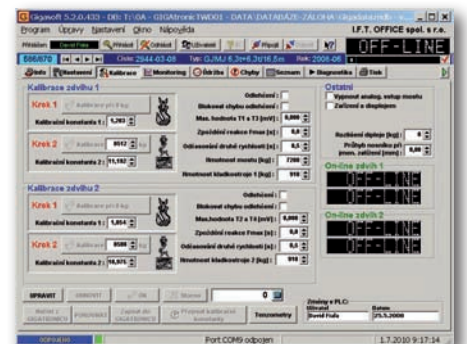
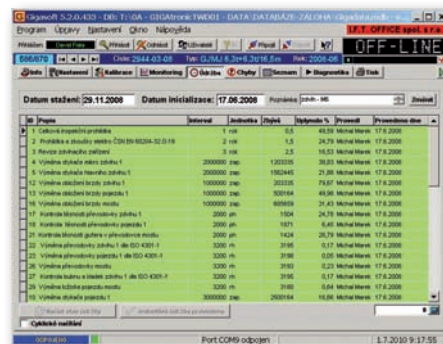
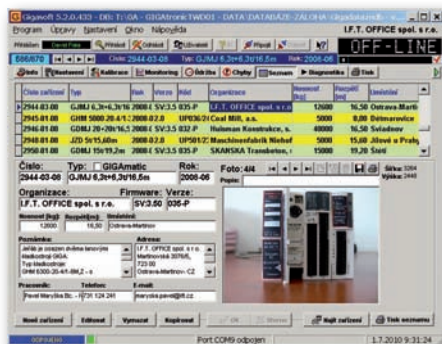

Монтажи кранов

Поставка кранов и тельферов, в зависимости от задания, может содержать и монтаж кранов, включая ревизию электропроводки и индивидуального испытания подъёмного механизма.

Монтаж в рамках Чехии и Словакии производим посредством компании GIGA montáže, s.r.o., Острава.



Реконструкции мостовых кранов

В рамках реконструкции мостовых кранов проводим, например, следующие модификации и работы:

- Увеличение грузоподъёмности крана
- Замена подъёмного механизма (тельфера, крановой тележки)
- Увеличение скорости подъёма, передвижения тельфера и передвижения крана
- Реконструкция электроинсталляции, замена продольной троллейной проводки крана
- Изменение способа управления (например, установка дистанционного управления)
- Установка антиколлизонного устройства для кранов, перемещающихся на одинаковом подкрановом пути
- Установка питания для новых дополнительных устройств, подвешенных на крюк
- Добавление функции коммерческого или технологического взвешивания на кране, или других функций (например, точное позиционирование тельфера и моста крана)
- Добавление или замена ограничителя грузоподъёмности

Пример проведения реконструкции, 2009 год: Кран Snina 12,5t/27,9m перед реконструкцией

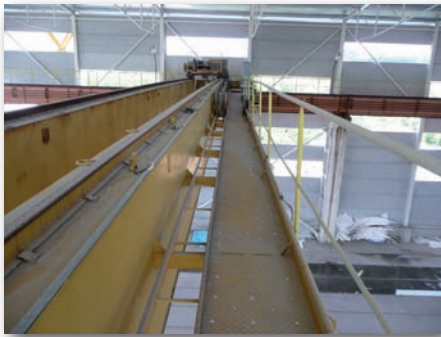

Кран 12,5t/27,9m после реконструкции

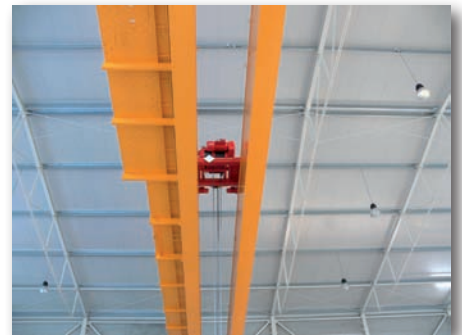
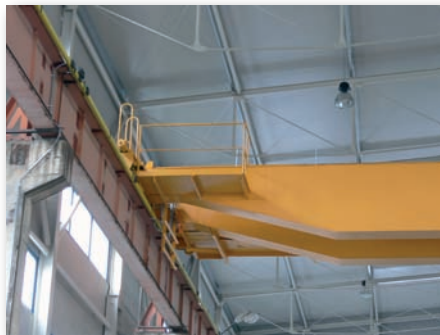

Подкрановые пути

Производит расчёт, изготовление и монтаж крановых путей для кранов GIGA в соответствии с Вашим индивидуальным заданием. Для запроса контактируйте наше отделение продаж.

Производим статический анализ состояния существующих подкрановых путей.

Компоненты для конструкции крана

Концевые балки и модули передвижения

- Высококачественный привод (мотор с редуктором) обеспечивает высокое качество и надёжность продольных балок и модулей передвижения GIGA
- Привод продольных балок и модулей передвижения образован односкоростным двигателем с тормозом и преобразователем частоты. Эта комбинация обеспечивает максимальный комфорт привода передвижения крана.
- Скорость продольных балок и модулей передвижения может достигать 250 м/мин
- Предлагаем и привод с двухскоростным двигателем и редуктором для скорости передвижения 5/20 или 10/40 м/мин, подходящий для передвижения тельферов с двухбалочной крановой тележкой



Концевая балка с модулем передвижения

| | Нагрузка кН | скорость, м/мин | | | | | | | |
|--------|----------------|-----------------|--------|--------|--------|--------|--------|--------|--------|
| | | 20 | 30 | 40 | 60 | 80 | 100 | 120 | |
| G 125 | 10 | M7 4m | M6 3m | M6 3m | | | | | |
| | 15 | M5 2m | M4 1Am | M4 1Am | | | | | |
| | 20 | M4 1Am | M3 1Bm | M3 1Bm | | | | | |
| G 160 | 30 | M7 4m | M6 3m | M6 3m | M5 2m | | | | |
| | 40 | M5 2m | M5 2m | M5 2m | M4 1Am | | | | |
| | 48 | M5 2m | M4 1Am | M4 1Am | M3 1Bm | | | | |
| G 200 | 40 | M7 4m | M7 4m | M7 4m | M7 4m | M6 3m | | | |
| | 63 | M6 3m | M6 3m | M5 2m | M5 2m | M4 1Am | | | |
| | 80 | M5 2m | M5 2m | M4 1Am | M4 1Am | M3 1Bm | | | |
| G315/K | 80 | M7 4m | M7 4m | M7 4m | M6 3m | M6 3m | | | |
| | 100 | M7 4m | M6 3m | M6 3m | M5 2m | M5 2m | | | |
| | 124 | M6 3m | M5 2m | M5 2m | M4 1Am | M4 1Am | | | |
| G315/S | 80 | M7 4m | M7 4m | M7 4m | M7 4m | M7 4m | M7 4m | M7 4m | |
| | 100 | M7 4m | M7 4m | M7 4m | M6 3m | M6 3m | M6 3m | M6 3m | |
| | 124 | M7 4m | M6 3m | M6 3m | M5 2m | M5 2m | M5 2m | M5 2m | |
| | 182 | M5 2m | M4 1Am | M4 1Am | M4 1Am | M3 1Bm | M3 1Bm | M3 1Bm | |
| G 400 | 141 | M7 4m | M7 4m | M7 4m | M7 4m | M7 4m | M7 4m | M7 4m | M7 4m |
| | 173 | M7 4m | M7 4m | M7 4m | M7 4m | M6 3m | M6 3m | M6 3m | M6 3m |
| | 210 | M7 4m | M7 4m | M6 3m | M6 3m | M5 2m | M5 2m | M5 2m | M5 2m |
| | 280 | M6 3m | M5 2m | M5 2m | M4 1Am | M4 1Am | M3 1Bm | M3 1Bm | M3 1Bm |
| | 350 | M5 2m | M4 1Am | M4 1Am | M3 1Bm | M3 1Bm | M3 1Bm | | |
| G 500 | 145 | M7 4m | M7 4m | M7 4m | M7 4m | M7 4m | M7 4m | M7 4m | M7 4m |
| | 178 | M7 4m | M7 4m | M7 4m | M7 4m | M6 3m | M6 3m | M6 3m | M6 3m |
| | 250 | M7 4m | M6 3m | M5 2m | M5 2m | M4 1Am | M4 1Am | M4 1Am | M4 1Am |
| | 300 | M6 3m | M5 2m | M5 2m | M4 1Am | M4 1Am | M3 1Bm | M3 1Bm | M3 1Bm |
| | 350 | M5 2m | M4 1Am | M4 1Am | M3 1Bm | M3 1Bm | M3 1Bm | | |
| G 630 | 306 | M7 4m | M7 4m | M7 4m | M7 4m | M7 4m | M7 4m | M7 4m | M7 4m |
| | 380 | M7 4m | M7 4m | M7 4m | M7 4m | M6 3m | M6 3m | M6 3m | M6 3m |
| | 400 | M7 4m | M7 4m | M7 4m | M6 3m | M6 3m | M6 3m | M5 2m | |
| | 500 | M7 4m | M6 3m | M6 3m | M5 2m | M5 2m | M4 1Am | M4 1Am | |
| | 630 | M6 3m | M5 2m | M5 2m | M4 1Am | M4 1Am | M3 1Bm | M3 1Bm | |
| | 720 | M5 2m | M4 1Am | M4 1Am | M3 1Bm | M3 1Bm | M3 1Bm | | |
| | 800 | M5 2m | M4 1Am | M4 1Am | M3 1Bm | M3 1Bm | | | |

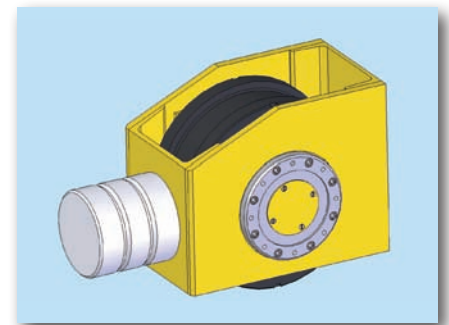
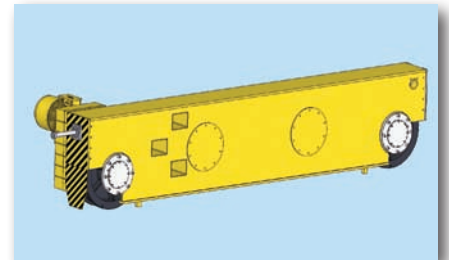

Электрические распределители

- Электрические распределители оснащаются высококачественными компонентами, что гарантирует высокую надёжность изделия
- Электрические распределители изготавливаются под заказ по требованиям заказчика
- Для цепей управления применяется низковольтное напряжение, что обеспечивает высокую степень безопасности
- Электрические распределители изготавливаются для релейно-контакторного управления приводами или для управления приводами посредством статических преобразователей частоты
- Электрический распределитель может быть оснащён программируемым контроллером для автоматического или полуавтоматического режима работы

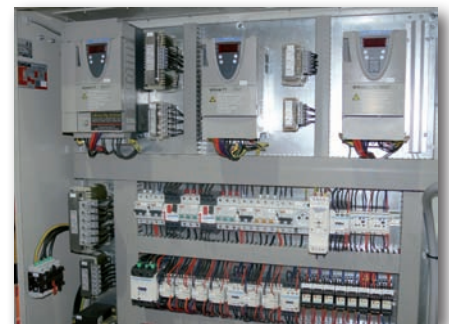

Тензометры

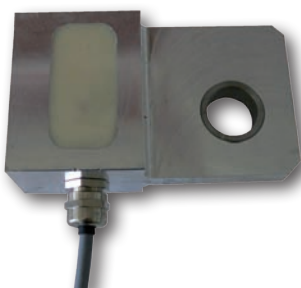

Тензометр для тельфера серии GNM, устанавливается в жёстком захвате каната тельфера

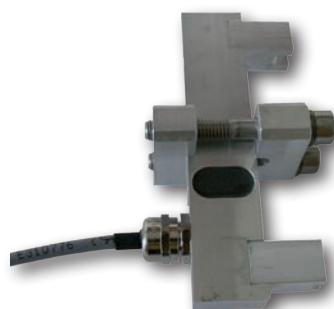

Тензометр для подвески на канат



Тензометр пальцевого типа, изготавливается по заданию заказчика

Некоторые опции оснастки крана

Краны для вас изготовим точно по Вашему заданию и оснастим кроме стандартного мониторинга и другими функциями, например:

Технологическое взвешивание

Для технологического взвешивания груза используются сигналы от тензометрического датчика, который стандартно входит в состав тельфера GIGA. Сигнал обрабатывается устройством GIGAtronic. Поэтому для самого взвешивания Вам потребуется только дисплей, который в случае использования дистанционного радиоуправления входит в комплект поставки крана, а значит, груз можете взвешивать без докупки других дорогостоящих компонентов.

Вес груза может изображаться:

- на внешнем сегментном дисплее
- на дисплее пульта дистанционного управления
- можно переключать изображение веса между внешним дисплеем и пультом радиоуправления.



Изображение веса на пульте дистанционного управления и на внешнем дисплее

Моментная регуляция подъёма

При необходимости увеличить скорость подъёма с сохранением низкой мощности применяется так называемая моментная регуляция.

Подъём, управляемый частотным преобразователем, оснащён control-inside картой, которая в зависимости от веса груза, рассчитанного с помощью GIGAtronic, позволит увеличить скорость подъёма даже в три раза.

Функция предназначена, главным образом, для процессных кранов с большой высотой подъёма. С помощью моментной регуляции достигается значительного сокращения рабочего цикла.



Мостовой кран GIGA min GJMJ 4,4t/27,5m с магнитной траверсой с канатной стабилизацией

Позиционирование тележки или моста

Позиция тельфера или моста крана измеряется с помощью лазера (лазер устанавливается на мост, отражатель - на тельфер). Этот сигнал поступает на вход GIGAtronic. На другие входы поступают сигналы направления движения, а в случае управления с помощью преобразователя частоты - и сигнал скорости. Выходной сигнал поступает либо в контактор движения (в случае контакторного управления), либо в преобразователь, управляющий движением (в случае инверторного управления). Имеются два режима управления - ручное и автоматическое. В автоматическом режиме тельфер (мост крана) останавливается в выбранной позиции (можно устанавливать до 15 позиций) на пульте дистанционного радиоуправления. В случае инверторного управления преобразователь руководствуется сигналом из GIGAtronic, а скорость изменяется при приближении к заданной позиции, что гарантирует плавное приближение и остановку тельфера.

В программе GIGAsoft находится окно для редактирования, в котором задаются расстояния до отдельных позиций.



Мостový jeřáb GDMJ 12,5t/27,9m, vybavený pozicováním kladkostroje
Místo instalace: Presbeton, s.r.o., Olomouc

Система, предотвращающая раскачивание

Частотное регулирование горизонтального привода для большинства грузоподъёмных механизмов является достаточным элементом, который при правильном обслуживании обеспечит стабильность груза. Если же есть необходимость наезжать с грузом на точную позицию или к ограниченной площадке (кузов грузовика), можно кран GIGA оснастить системой анти-раскачивания.

Принцип системы заключается в том, что частотный преобразователь оснащается управляющей control-inside картой с софтвером, который был разработан совместно с фирмой Schneider-Electric. С помощью этого софтвера, работающего на основании математической модели маятника, увеличится плавность хода крана, что способствует исключению раскачки груза.



Мостовой кран GJMJ 2x0,8t/16m с грейфером для поднятия сена. Кран оснащён системой, предотвращающей раскачивание.

Как нас найти:

Производственный завод GIGA, spol. s r.o.



GIGA®

Производственный завод Мостовые краныкраны

Příšovice 218,
463 46 Příšovice
Česká republika
Tel.: +420 482 427 020
Fax: +420 482 728 485
<http://www.gigasro.cz>
e-mail: giga@gigasro.cz

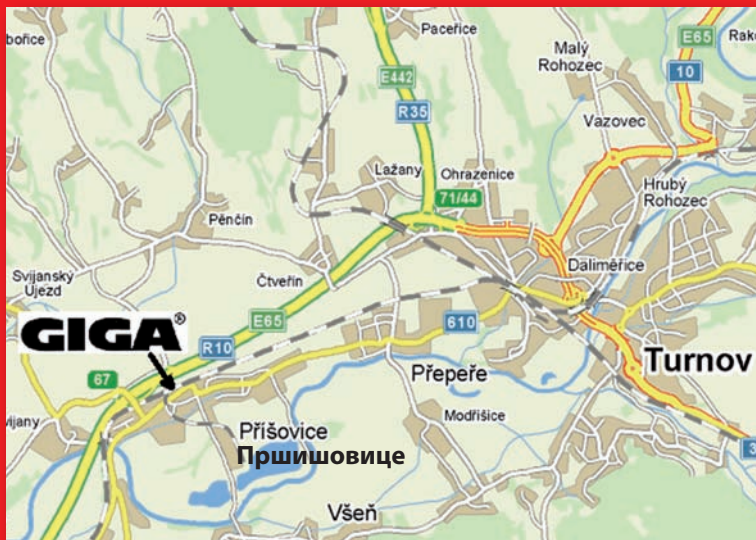

GPS координаты: N: 50°34'40.025", E: 15°04'11.628"

НАШИ ПРЕДСТАВИТЕЛИ В РОССИИ

ООО «ГИГА СЕВЕРО-ЗАПАД»

192148 Россия,
Санкт-Петербург,
ул. Седова, д. 37, лит. А
Тел.: +7(812) 320-16-48
E-mail: giganw@mail.ru

ООО „НОВИНСКИЙ ЗАВОД МЕТАЛЛОКОНСТРУКЦИЙ“

Завод: Московская область,
Орехово-Зуевский район, д.Новое,
Ул. Советская д.144
Тел. (офис): (495) 797-55-76
EMAIL: nvzmk@mail.ru

ЗАО «ПМЗ-Урал»

620144, г. Екатеринбург,
ул. Народной Воли,
д.19 А, 6-й этаж
Тел.: (343) 270-00-50
8-922-206-31-06
Тел/факс: (343) 270-00-50;
E-mail: pmz-ural@mail.utk.ru